

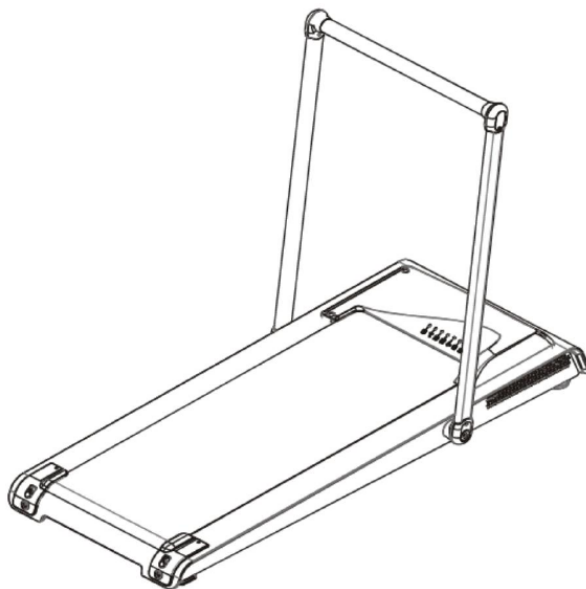

Бягаща пътека MASTER® F-05 - дървена

MAS-F05



РЪКОВОДСТВО ЗА ПОТРЕБИТЕЛЯ

РЪКОВОДСТВО ЗА ПОТРЕБИТЕЛЯ

ВАЖНИ ИНСТРУКЦИИ ЗА БЕЗОПАСНОСТ

- Прочетете ръководството преди първа употреба и го запазете за бъдещи справки.
- Поставете уреда на равна, суха и стабилна повърхност, далеч от вода, влага и прах.
- Използвайте бягащата пътека само на закрито и само по предназначение.
- Дръжте деца и домашни любимци далеч от уреда по време на работа.

- При болка, замаяване, задух или неразположение спрете тренировката незабавно.
- Преди почистване, смазване или регулиране винаги изключвайте щепсела от контакта.

- Носете подходящи спортни обувки. Не използвайте уреда боси, със сандали или с обувки с хлъзгава подметка.

СПИСЪК С ЧАСТИ

| № | Част | Кол. | № | Част | Кол. |
|----|----------------------|------|----|-----------------------------|------|
| 1 | Основна рамка | 1 | 12 | Капак на двигателя | 1 |
| 2 | Шестограмен ключ | 1 | 13 | Контролен блок | 1 |
| 3 | Стойка за дръжка | 2 | 14 | Задна възглавница | 2 |
| 4 | Дървена дръжка | 1 | 15 | Предна възглавница | 2 |
| 5 | Бягаща дъска | 1 | 16 | Втулка с резба | 2 |
| 6 | Бягаща лента | 1 | 17 | Компресионна пружина | 2 |
| 7 | Заден валеж | 1 | 18 | Болт | 2 |
| 8 | Дървена рамка | 2 | 19 | Колан | 1 |
| 9 | Защитна ъглова скоба | 2 | 20 | Превключвател за захранване | 1 |
| 10 | Мотор | 1 | 21 | Защита на сушата | 1 |
| 11 | Преден валеж | 1 | 22 | Захранващ контакт | 1 |

РАЗГЛОБЕН ИЗГЛЕД

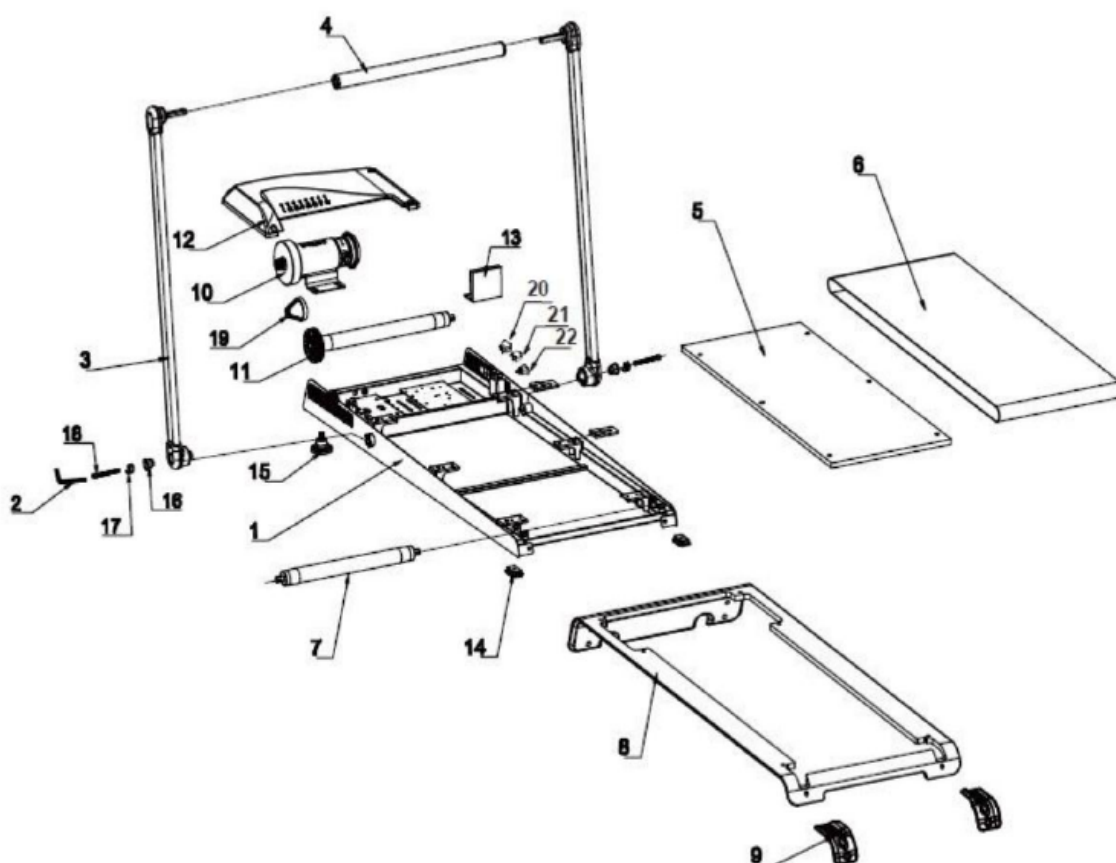

СГЛОБЯВАНЕ

1. Извадете продукта от кашона и го поставете върху равна повърхност. С шестограмния ключ развийте винтовете на дръжките, като въртите обратно на часовниковата стрелка.
2. Повдигнете дръжките във вертикално положение, както е показано на схемата. След това затегнете винтовете по посока на часовниковата стрелка.
3. Свържете захранващия кабел към входа на уреда и към електрически контакт. Уверете се, че превключвателят за захранване е включен преди употреба.

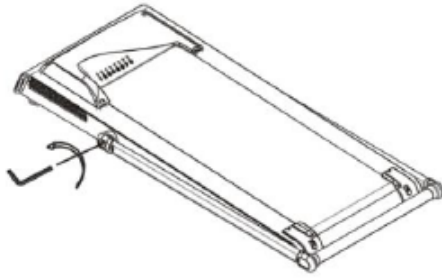

1: Извадете продукта от картонените кутии и го поставете на равна повърхност. Използвайте шестостенния ключ, за да развийте винтовете на дръжките. 2 кръгове с посока обратна на часовниковата стрелка.



2: Повдигнете дръжките във вертикално положение. Позиционирайте както е показано на снимката. Използвайте шестостенния ключ, за да затегнете винтовете на дръжките по посока на часовниковата стрелка.

ДИСТАНЦИОННО УПРАВЛЕНИЕ

Дистанционното управление трябва да бъде в ръката Ви по време на тренировка, за да можете да спрете уреда веднага при нужда. Поставете две батерии Micro AAA 1,5 V, както е показано на схемата.

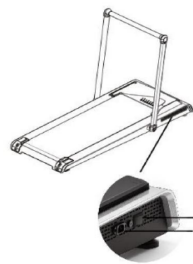

3: Свържете захранващия щепсел към входа за захранване на продукта и към електрически контакт във вашия дом. Уверете се, че превключвателят за захранване е включен преди употреба.

МОНТАЖ НА ДИСТАНЦИОННОТО УПРАВЛЕНИЕ

Трябва да държите дистанционното управление в ръка, когато използвате проходката си, за да можете да спрете устройството си по всяко време в случай на спешност.

Както е показано на следващите снимки, поставете две батерии Micro AAA (1,5V) в дистанционното управление.



ИЗПОЛЗВАНЕ НА ДИСТАНЦИОННОТО УПРАВЛЕНИЕ

Дистанционното управление използва радиовръзка. След включване на уреда натиснете едновременно бутоните SPEED + и SPEED - и ги отпуснете, когато червената и зелената светлина започнат да светят последователно. След два звукови сигнала връзката е установена.

ФУНКЦИИ НА БУТОНИТЕ

- SPEED + - увеличава скоростта.
- SPEED - - намалява скоростта.
- START/STOP - стартира уреда от режим на готовност.
- Кратко натискане на START/STOP поставя уреда на пауза и данните продължават да се запазват.
- Задържане на START/STOP около 3 секунди спира уреда.
- Натискане на START/STOP три или повече пъти активира бързо спиране.

СКОРОСТИ

| Ниво | Скорост (км/ч) |
|------|----------------|
| 1 | 0.8 |
| 2 | 1.5 |
| 3 | 2.4 |
| 4 | 3.3 |
| 5 | 4.3 |
| 6 | 5.2 |
| 7 | 6.1 |
| 8 | 6.8 |

Посочените стойности са ориентировъчни и могат да се различават според теглото на потребителя и начина на използване.

ОТСТРАНЯВАНЕ НА НЕИЗПРАВНОСТИ

- Ако при натискане на SPEED + или SPEED - се чуе един звуков сигнал, връзката е стабилна. При два звукови сигнала връзката е нарушена.
- Ако няма звуков сигнал, свържете дистанционното отново.
- Ако дистанционното е свързано, но не управлява уреда, изключете пътеката от захранването и повторете свързването.
- Ако светодиодът на дистанционното мига, но лентата не се движи, сменете батериите.

РАБОТА С УРЕДА

При движение на пътеката дисплеят показва крачки, пробег, калории и време. За спиране или пауза използвайте бутона START/STOP на дистанционното управление.

След като свикнете с уреда, можете постепенно да избирате ниво на скорост от 1 до 8 според удобството и физическата си подготовка.

ПОДДРЪЖКА И ПОЧИСТВАНЕ

- Преди поддръжка се уверете, че щепселът е изключен от контакта.
- Почиствайте уреда редовно с леко влажна кърпа и малко сапун.
- Не допускайте вода върху електрическите компоненти, мотора и работната повърхност.
- Използвайте чисти спортни обувки, за да не попадат прах и малки частици в бягащата лента.
- Почиствайте вътрешността на уреда поне веднъж месечно, само когато захранването е изключено.

СМАЗВАНЕ НА БЯГАЩАТА ЛЕНТА

Бягащата лента и стъпенката са смазани фабрично, но триенето между тях влияе силно върху живота и работата на уреда. Затова е необходимо редовно нанасяне на силиконово масло.

Поставете пътеката настрани под приблизително 45° и нанесете малко количество масло в централната част под бягащата лента. Използвайте подходящо силиконово масло за бягащи пътеки.

количество масло да потече в центъра на подложката за крака, както е показано на следващите илюстрации.

Забележка: Моля, използвайте екологично чисто масло.



ГРАФИК ЗА СМАЗВАНЕ

| Интензитет на употреба | Препоръчителна честота |
|--|------------------------|
| Рядка употреба - под 3 часа седмично | веднъж годишно |
| Редовна употреба - от 3 до 5 часа седмично | веднъж на 6 месеца |
| Честа употреба - над 5 часа седмично | веднъж на 3 месеца |
| Честа употреба - над 5 часа седмично | |

За по-дълъг живот на уреда е препоръчително да го изключвате за около 10 минути, когато не го използвате известно време по време на тренировка.

РЕГУЛИРАНЕ И ПОДРАВНЯВАНЕ НА БЯГАЩАТА ЛЕНТА

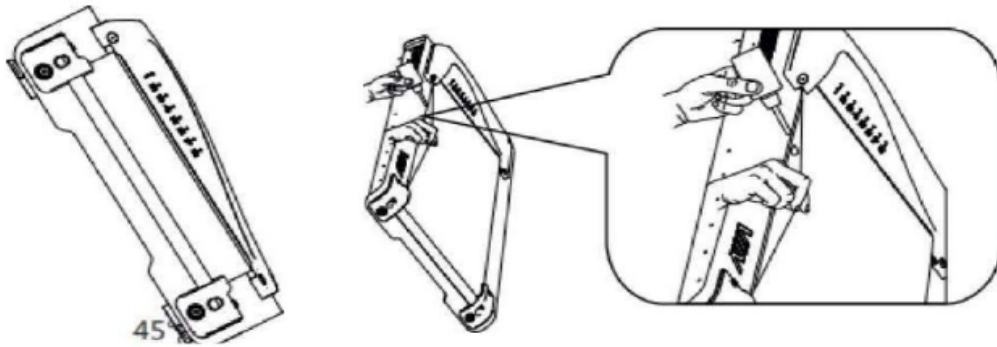
Поставете уреда на равна повърхност и го пуснете на средна скорост, например 5-то ниво. Бягащата лента трябва да се движи центрирано.

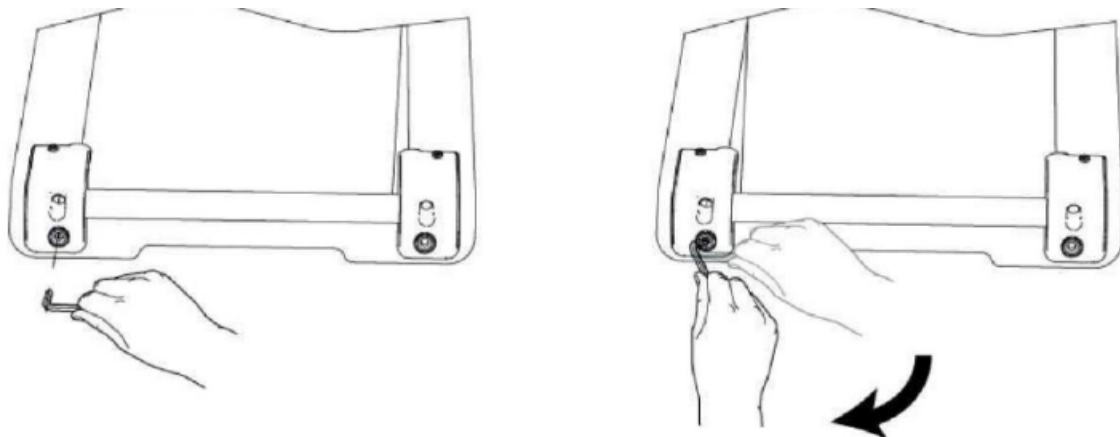

АКО БЯГАЩАТА ЛЕНТА Е ТВЪРДЕ ХЛАБАВА И СЕ ХЛЪЗГА

При нужда завъртете регулиращите винтове от двете страни с четвърт оборот по часовниковата стрелка. Настройките се правят постепенно и симетрично, като след всяка промяна се проверява движението на лентата.

РЕГУЛИРАНЕ НА ОПЪНА И МНОГОКЛИНОВИЯ РЕМЪК

- При продължителна употреба ремъкът може да се разхлаби поради износване и да се нуждае от регулиране.
- Ако лентата спре, но ремъкът и ролката продължават да се въртят, бягащата лента е хлабава и трябва да се настрои.
- Ако лентата и ремъкът спрат, но двигателят продължава да работи, многоклиновият ремък е разхлабен и трябва да се регулира.
- Не използвайте уреда, ако лентата се хлъзга, спира внезапно или се измества силно в страни.
- Ако повърхността на бягащата лента е повредена, прекратете употребата и се свържете със сервиз.

ВАЖНО

- Не отваряйте и не ремонтирайте електрическите компоненти, ако нямате необходимата квалификация.
- Всички настройки по лентата се правят на малки стъпки, за да не се пренатегне механизмът.
- След регулиране пуснете уреда на ниска скорост и наблюдавайте движението на лентата преди нормална употреба.

ВНОСИТЕЛ ЗА БЪЛГАРИЯ:
SPORTENSKLAD.BG
„Соларшоп“ ЕООД
гр. Пазарджик, ул. „Димчо Дебелянов“ 27
www.sportensklad.bg