



Бягаща пътека MASTER F-13

MAS-F13



РЪКОВОДСТВО ЗА ПОТРЕБИТЕЛЯ

Преди употреба прочетете внимателно ръководството и запазете инструкциите за бъдеща справка.

Продуктът може леко да се различава от изображението поради подобрения на модела.

1. Описание на продукта

Електрическата бягаща пътека MASTER F-13 е предназначена за домашна тренировка. Основните видими елементи са електронната конзола, ключът за безопасност, вертикалните стойки и платформата за бягане.



Технически параметри

№	Параметър	Стойност
1	Зона за бягане	1230 x 430 мм
2	Максимално допустимо тегло	120 кг
3	Размер в разгънато положение	1710 x 760 x 1260 мм
4	Напрежение / честота	АС 220 V, 50-60 Hz

2. Монтаж

При монтажа първо поставете всички винтове на местата им, без да ги затягате докрай. След като конструкцията е правилно сглобена и подравнена, затегнете всички винтове последователно.

Стъпка 1 - вертикални стойки

Повдигнете вертикалните стойки заедно с електронната конзола. От двете страни поставете по един винт M8 x 45 през долния свързващ отвор, добавете шайбите и затегнете. След това фиксирайте двете вертикални стойки с два болта M8 x 20.

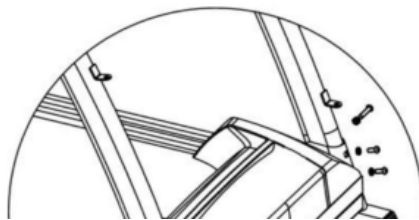

Стъпка 2 - конзола и ръкохватки

Закрепете ръкохватките от двете страни с винтове M8 x 20, като ги прекарате през отворите на ръкохватките и ги свържете към вертикалните стойки.

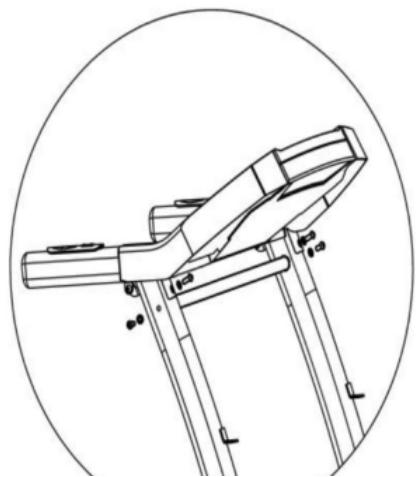

3. Монтаж на допълнителни елементи

Следващите стъпки се отнасят само за многофункционални версии или модели с допълнителни елементи.

Стъпка 3 - U-образна тръба

Поставете гумената защитна втулка от всяка страна на U-образната тръба. Монтирайте двата края към металните планки на лявата и дясната колона с винтове M8 x 40 и заключете с гайки. Средният отвор за винт трябва да сочи нагоре към скосената част. U-образната тръба не трябва да притиска L-образния елемент.

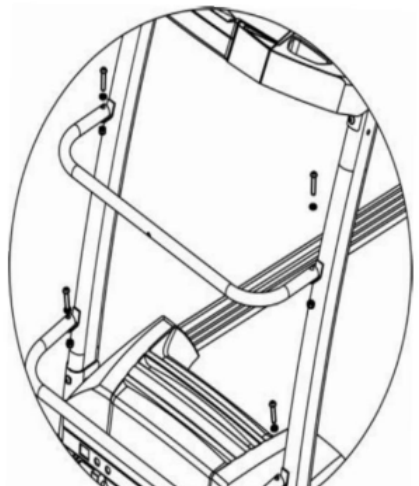

Стъпка 4 - функционална рамка

Закрепете функционалната рамка към горната и долната U-образна тръба с два винта M8 x 65.

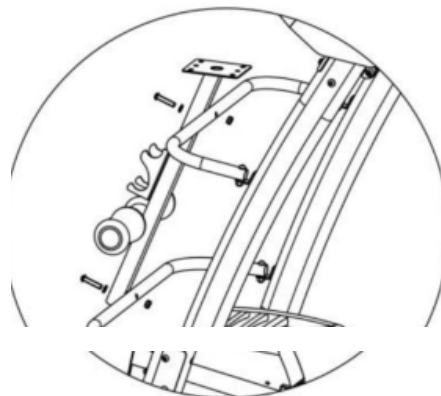

Стъпка 5 - масажен модул

Развийте трите винта M8 x 16 под главата на масажната машина, заедно с плоските и пружинните шайби. Поставете главата върху функционалната рамка и я затегнете със същите винтове.

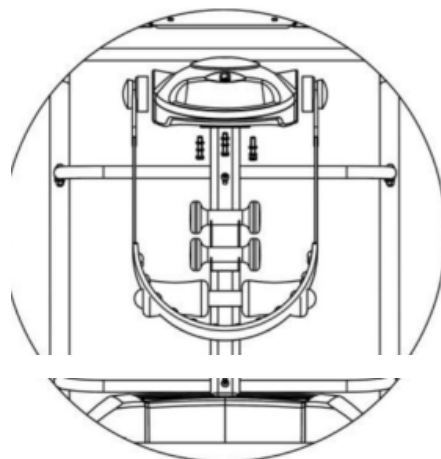

Стъпка 6 - амортизационна система

За версии с шест нива на амортизация отстранете фиксиращия предпазен бутон и настройте според показаната схема.

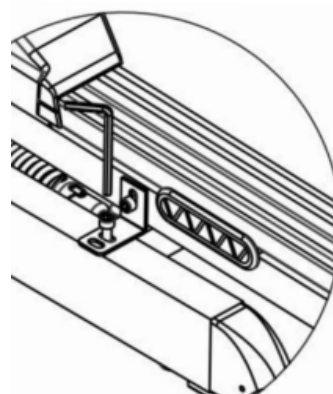

4. Регулиране на задвижващия ремък

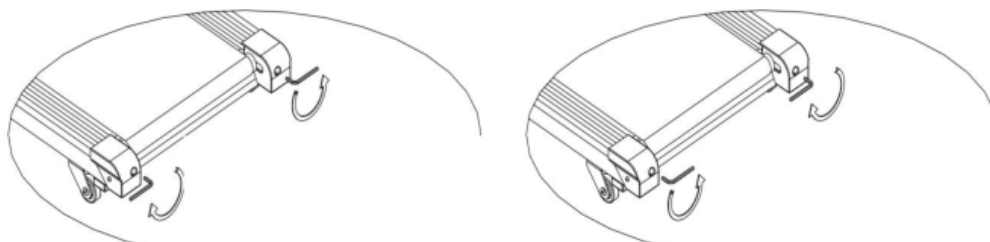

Всички задвижващи ремъци са регулирани фабрично, но след известен период на употреба може да се появи приплъзване. В такъв случай регулирането трябва да се извърши своевременно.

Стъпки за регулиране:

1. Завъртете регулиращия винт с гаечен ключ по посока на часовниковата стрелка.
2. Регулирайте постепенно, без да променяте рязко обхвата на настройката.

Периодично почиствайте замърсяванията в канала на ремъка и в жлеба на ремъчната шайба.

5. Отстраняване на приплъзване или пауза на лентата

Първо отворете предния капак на двигателя. Включете бягащата пътека, хванете ръкохватките с две ръце и стъпете силно върху лентата, като внимавате дали спира ремъкът на двигателя или самата бягаща лента.

Ако спира бягащата лента, регулирайте лентата. Ако спира ремъкът на двигателя, регулирайте двигателя.

ВНОСИТЕЛ ЗА БЪЛГАРИЯ:

SPORTENSKLAD.BG

„Соларшоп“ ЕООД

гр. Пазарджик, ул. „Димчо Дебелянов“ 27

www.sportensklad.bg