

BODY FLEX[®]

CHIN UP 350

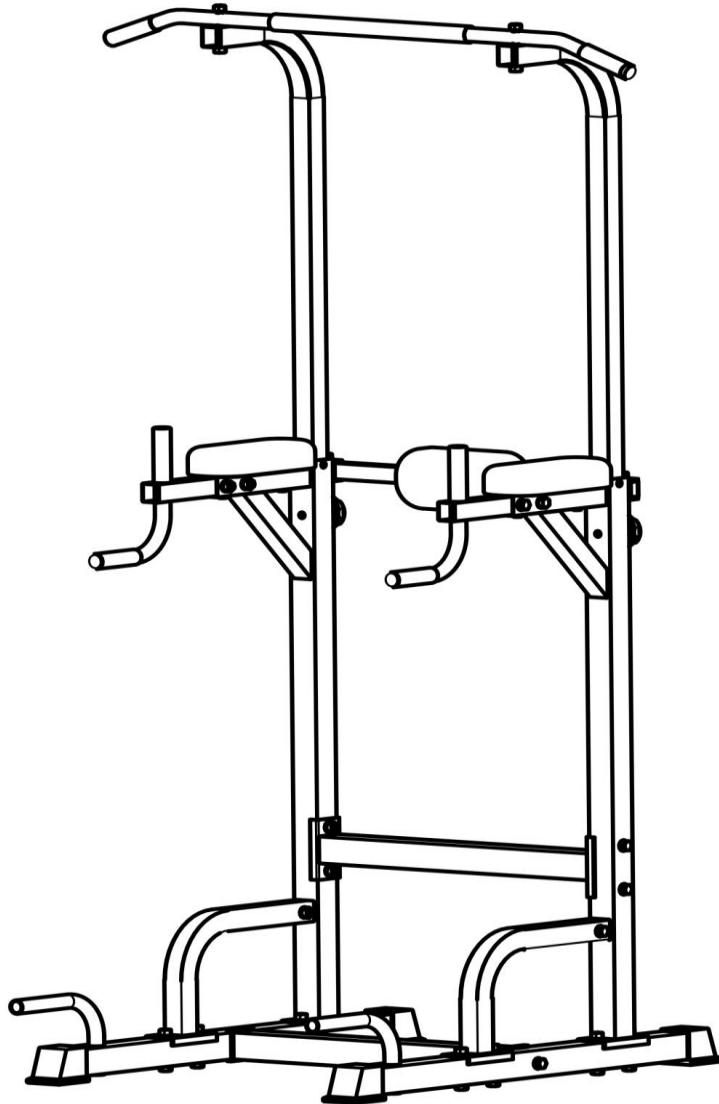

CHIN UP STATION

ART. BF-78001

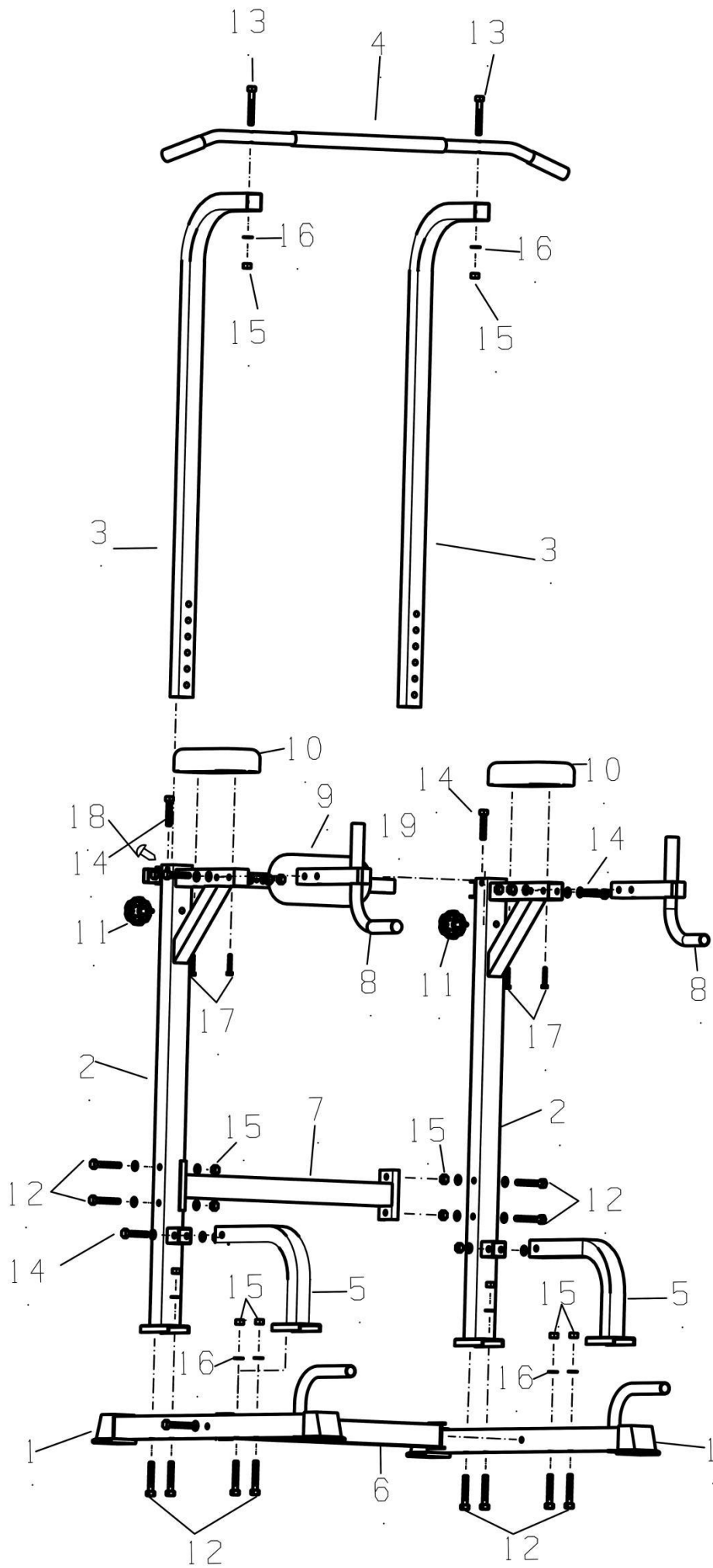

PARTS LIST

NO.	NAME	QTY		NO.	NAME	QTY
1	Ground tube	2		11	knob	2
2	Support tube	2		12	Outer hexagonal screw M10*65	14
3	Adjust bending tube	2		13	Outer hexagonal screw M10*75	2
4	handrail tube	1		14	Outer hexagonal screw M10*50	8
5	bending tube	2		15	Lock nut M10	24
6	Ground connection tube	1		16	Flat gasket 10	48
7	connection tube	1		17	Cross large flat head screws M6*55	4
8	Expansion tube assembly	2		18	Cross large flat head screws M6*40	2
9	backrest	1		19	Connecting square tube	1
10	bracket	2				

ASSEMBLY INSTRUCTION

Step 1:

1. Fix the bending tube (5) to the Support tube(2) with Outer hexagonal screw M10*50(14),Lock nut M10(15) and Flat gasket 10(16).
2. Fix the bending tube (5) and the Support tube(2) to the Ground tube(1) with Outer hexagonal screw M10*65(12) Lock nut M10(15) and Flat gasket 10(16).

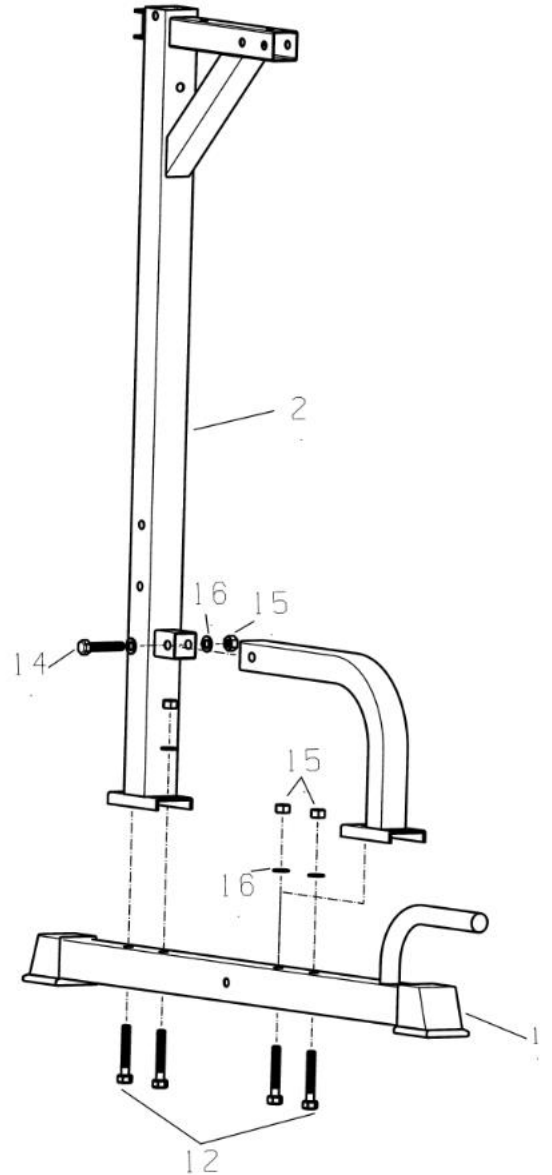

Step 2:

- Fix the Ground connection tube(6) and the connection tube(7) to the Ground tube(1) with Outer hexagonal screw M10*65(12) Lock nut M10(15) and Flat gasket 10(16).

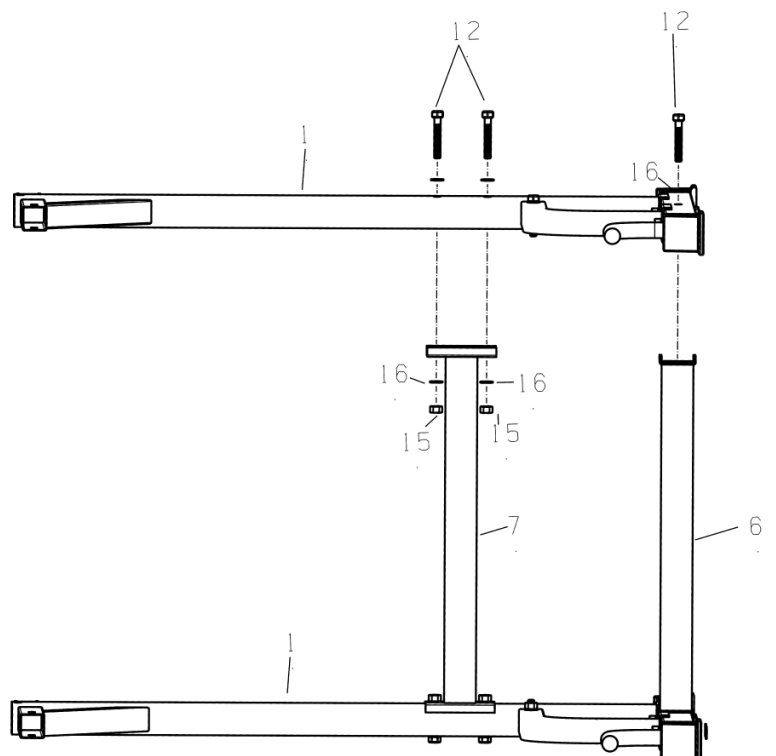

Step 3:

1. Fix the Connecting square tube(19) to the Ground tube(1) with Outer hexagonal screw M10*50(14),Lock nut M10(15) and Flat gasket 10(16).
2. Fix the Adjust bending tube (3) to the Ground tube(1) with knob(11).

Note: The height applicable to yourself can be adjusted using the knob(11).

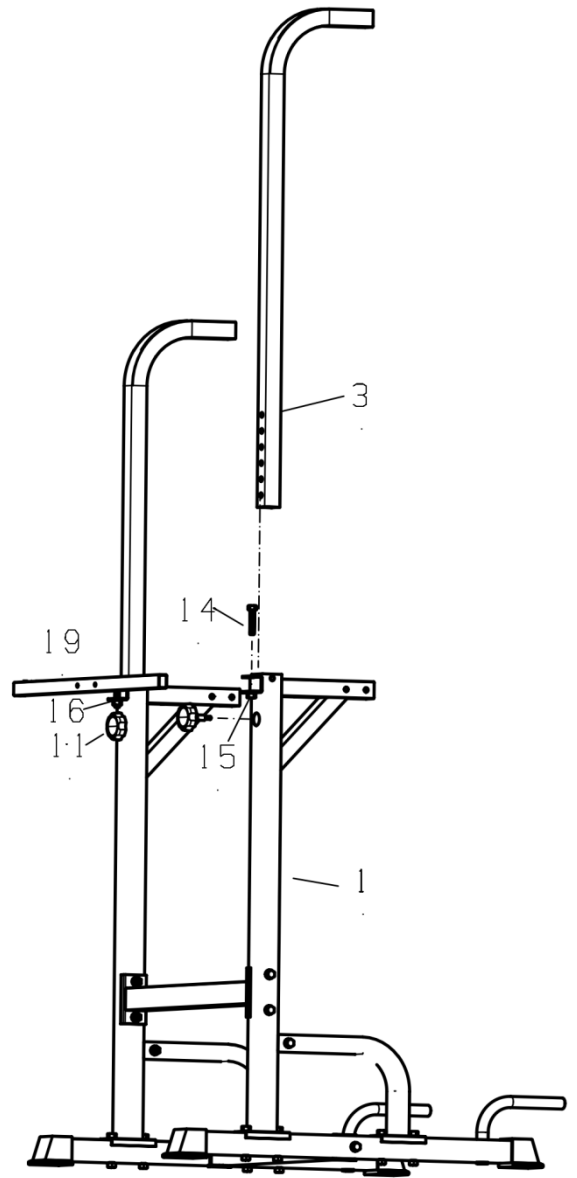

Step 4:

- Fix the handrail tube(4) to the bending tube(5) with Outer hexagonal screw M10*75(13),Lock nut M10(15) and Flat gasket 10(16).

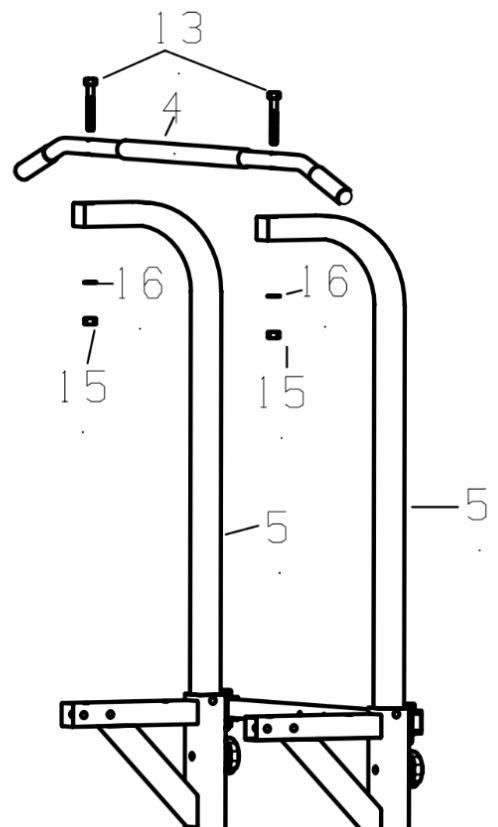

Step 5:

Fix the Expansion tube assembly(8) to the Ground tube(1) with Outer hexagonal screw M10*50(14),Lock nut M10(15) and Flat gasket 10(16).

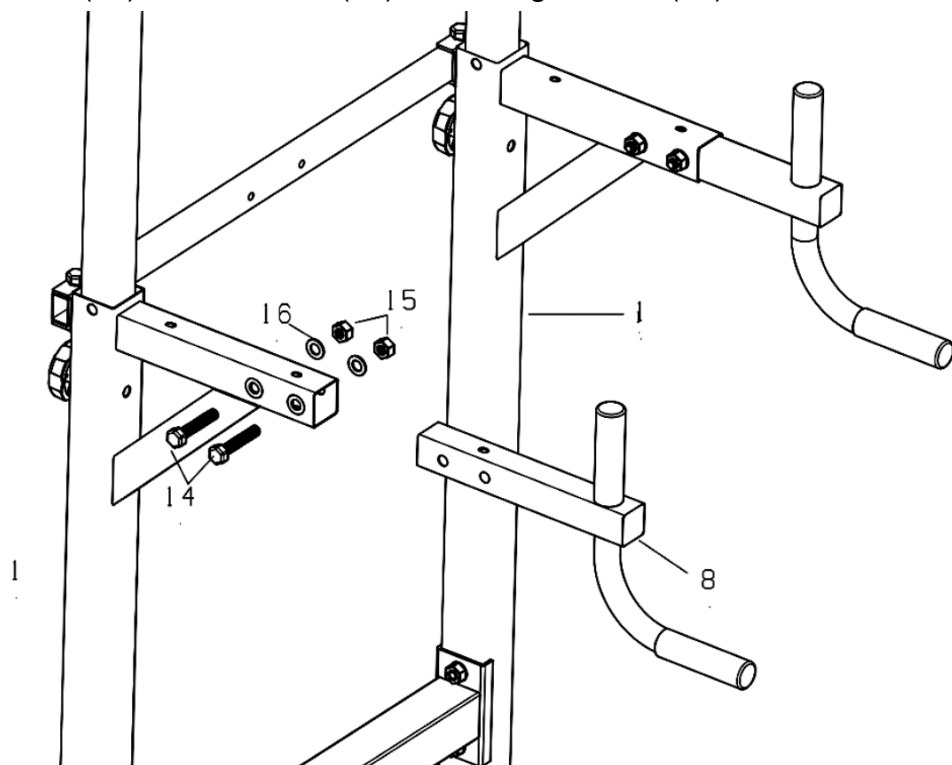

Step 6:

1. Fix the backrest(9) to the Ground tube(1) with Cross large flat head screws M6*40(18).
2. Fix the bracket(10) to the Ground tube(1) with Cross large flat head screws M6*55(17).

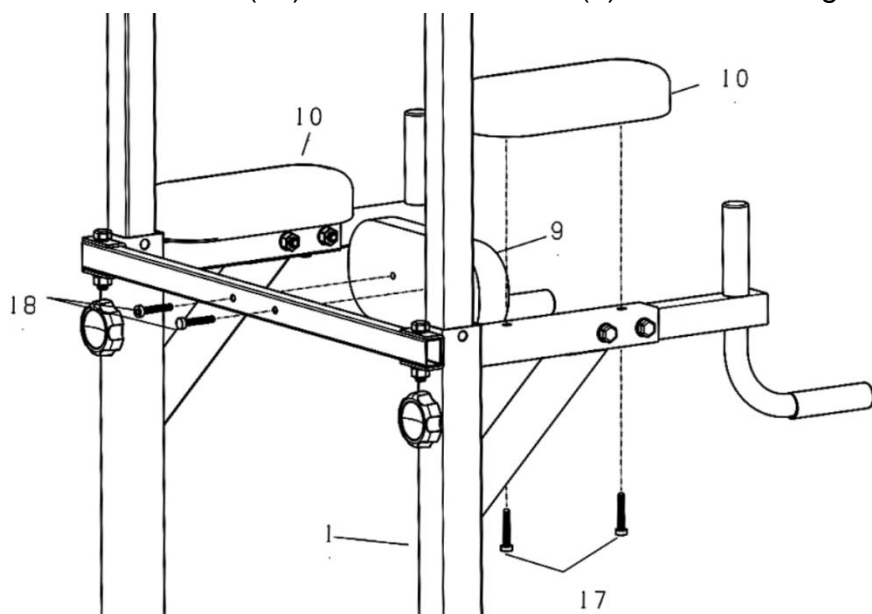

BODY FLEX[®]

CHIN UP 350

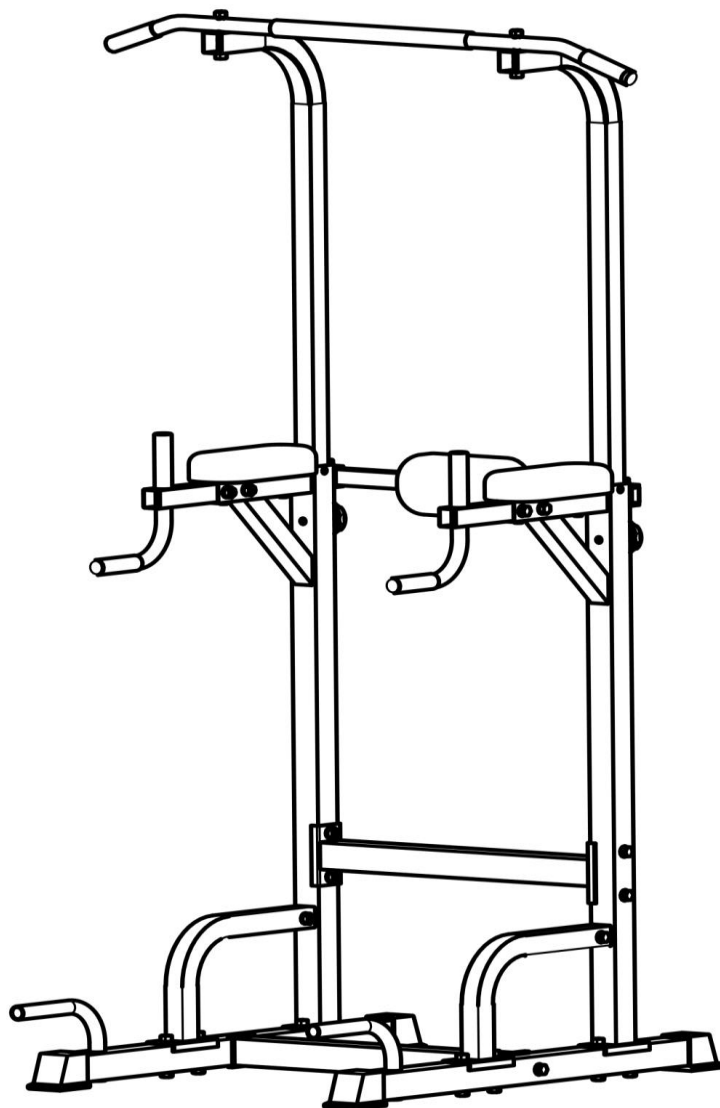

УРЕД ЗА КОФИЧКИ И НАБИРАНИЯ

ART. BF-78001

ИНСТРУКЦИЯ ЗА МОНТАЖ

ВАЖНО:

СЛЕДВАЙТЕ СТРИКТНО СТЬПКИТЕ ДОЛУ, АКО РАЗМЕНИТЕ ПОСЛЕДОВАТЕЛНОСТТА ИМ, МОЖЕ ДА ИМА ПРОБЛЕМИ.

НЕ ПРИТЯГАЙТЕ УКРЕПВАЩИТЕ БОЛТОВЕ И ГАЙКИ ПРЕДИ ДА ЗАВЪРШИТЕ МОНТАЖА, ЕДВА СЛЕД ТОВА ЗАТЕГНЕТЕ ДОБРЕ ВСИЧКО. В ПРОТИВЕН СЛУЧАЙ УРЕДЪТ МОЖЕ ДА СЕ ОСУЧЕ И ДА НЕ СЕ ИЗПЪЛНИ ДОБРЕ МОНТАЖЪТ.

СТЪПКА 1 :

1. Фиксирайте извитата тръба (5) към опорната тръба (2) с външен шестоъгълен винт М10*50 (14), контрагайка М10 (15) и плоско уплътнение 10 (16).
2. Фиксирайте извитата тръба (5) и опорната тръба (2) към тръба (1) с външен шестоъгълен винт М10*65 (12) Контрагайка М10 (15) и плоско уплътнение 10 (16).

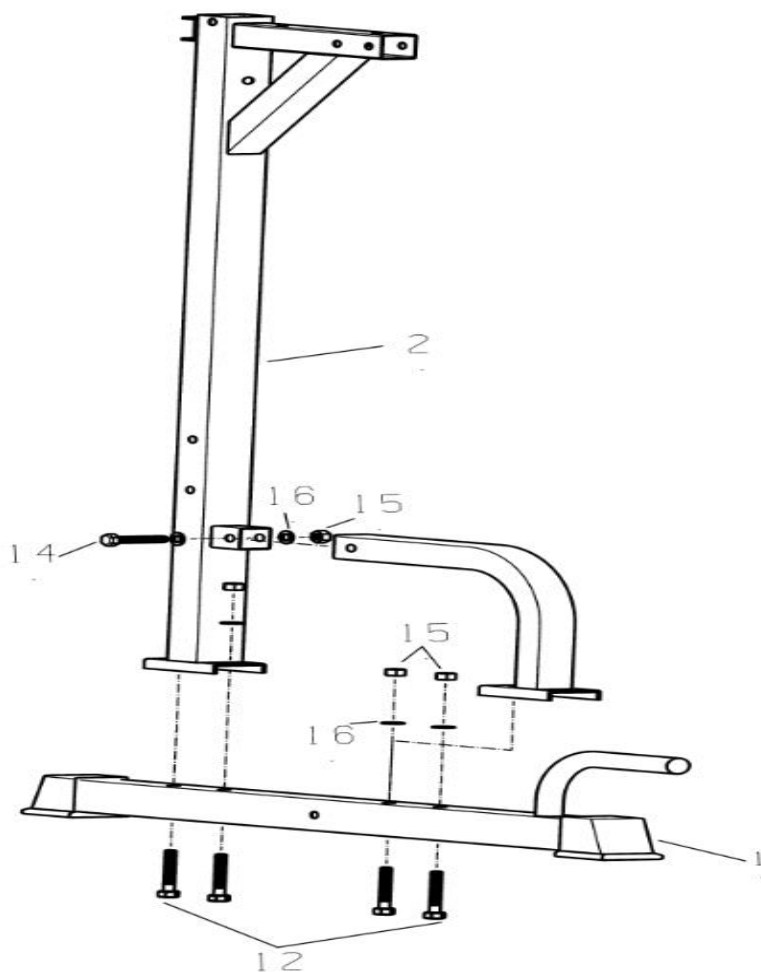

Стъпка 2 :

Фиксирайте тръба (6) и свързваща тръба (7) към тръба (1) с външен шестоъгълен винт M10*65 (12) Контрагайка M10 (15) и уплътнение 10 (16).

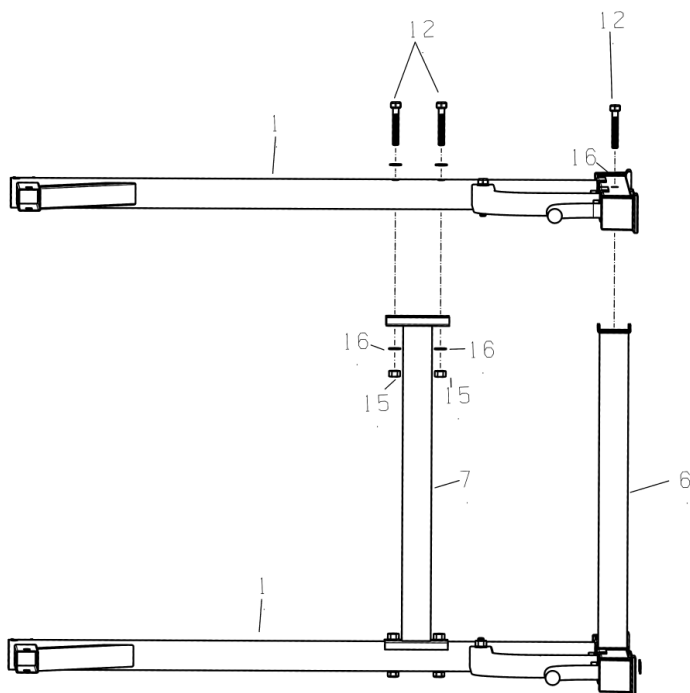

Стъпка 3 :

1. Фиксирайте свързващата квадратна тръба (19) към земята тръба (1) с външен шестоъгълен винт M10*50 (14), заключване гайка M10 (15) и плоско уплътнение 10 (16).
2. Фиксирайте тръба (3) към тръба (1) с копче (11).

Забележка: Височината, приложима за вас, може да се регулира като използвате копчето (11).

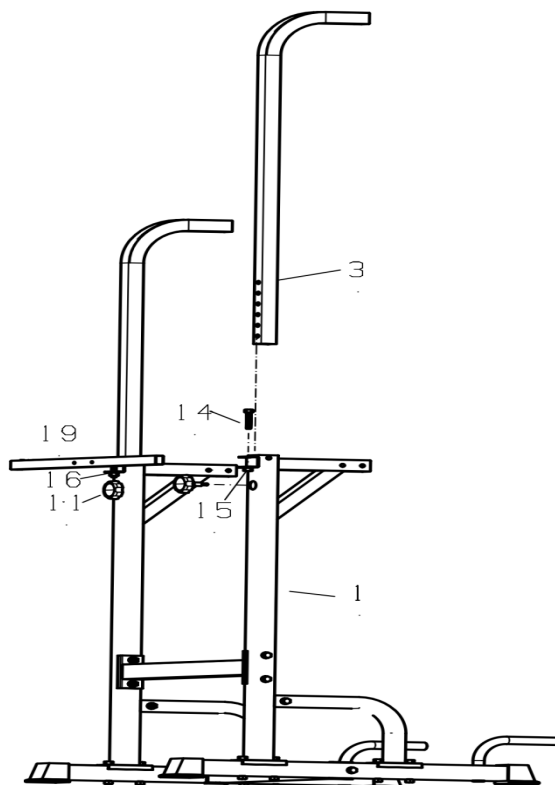

Стъпка 4 :

Фиксирайте тръбата на парапета (4) към тръба (5) с
Външен шестоъгълен винт M10*75 (13), контрагайка M10 (15)
и плоско уплътнение 10 (16).

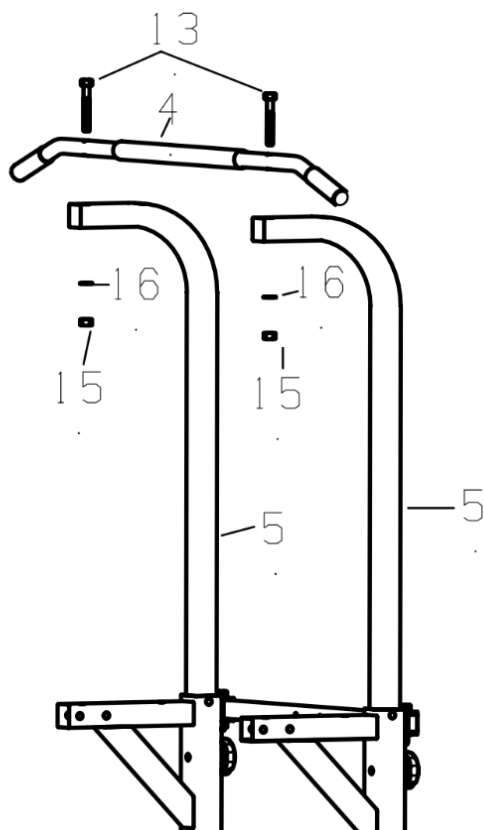

Стъпка 5 :

Фиксирайте модула на разширителната тръба (8) към заземителната тръба (1) с външен шестоъгълен винт M10*50 (14), контрагайка M10 (15) и плоско уплътнение 10 (16).

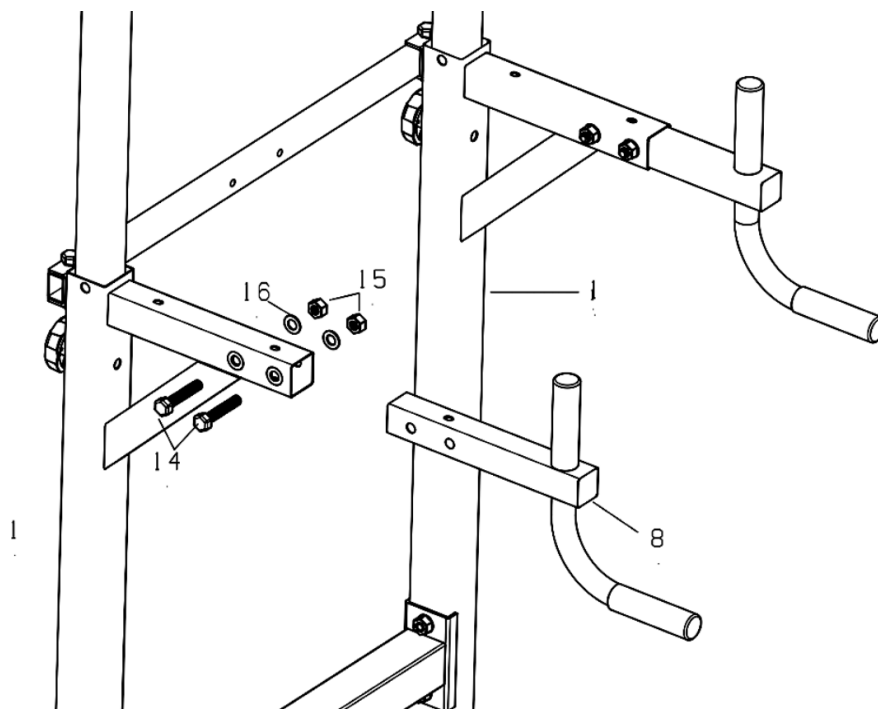

Стъпка 6 :

1. Фиксирайте облегалката (9) към заземителната тръба (1) с големи кръстосани винтове с плоска глава М6*40 (18).
2. Фиксирайте скобата (10) към заземителната тръба (1) с кръстосани големи винтове с плоска глава М6*55 (17).

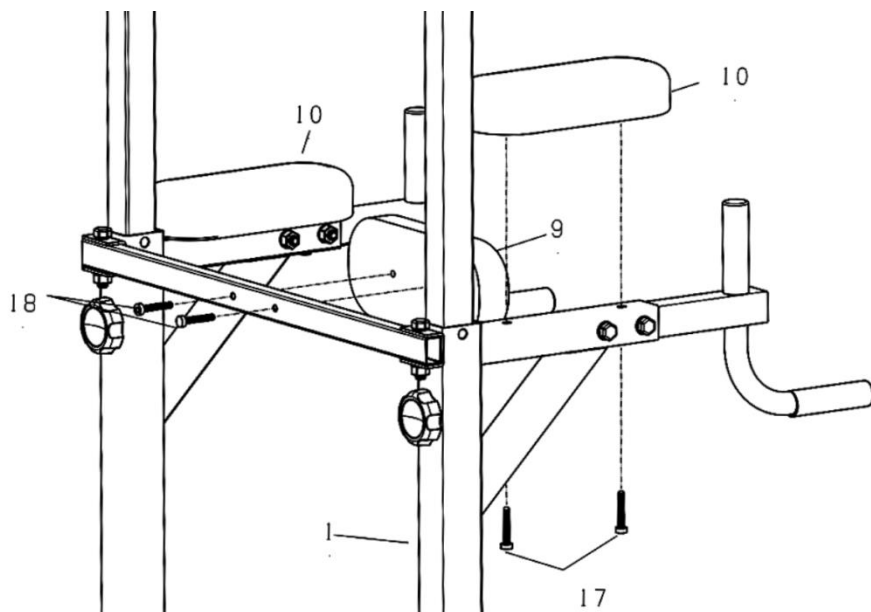

ИЗХВЪРЛЯНЕ:

Моля, запазете опаковката за случаи на ремонт /гаранционен ремонт . Уредът не трябва да се изхвърля заедно с домашния боклук.

Уважаеми клиенти, Вие сте длъжни да предадете за рециклиране съответните материали от уреда:

Външна опаковка (картон)

- Отляти части от полистрол
- Опаковки и торбички от полиетилен
- Електрооборудване
- Каиши от полипропилен
- Уредът не трябва да се изхвърля заедно с домашния боклук

За връзка с фирми за рециклиране на отпадъците се обърнете към вносителя!

ВНОСИТЕЛ ЗА БЪЛГАРИЯ:

СПОРТЕН СКЛАД БГ (Соларшоп ЕООД)

гр. Пазарджик, ул. Димчо Дебелянов 5

тел: 0888 827 355

E-mail: info@sportensklad.bg

www.sportensklad.bg