

# BODYFLEX<sup>®</sup>

## HYPEREXTENSION Bodyflex Back

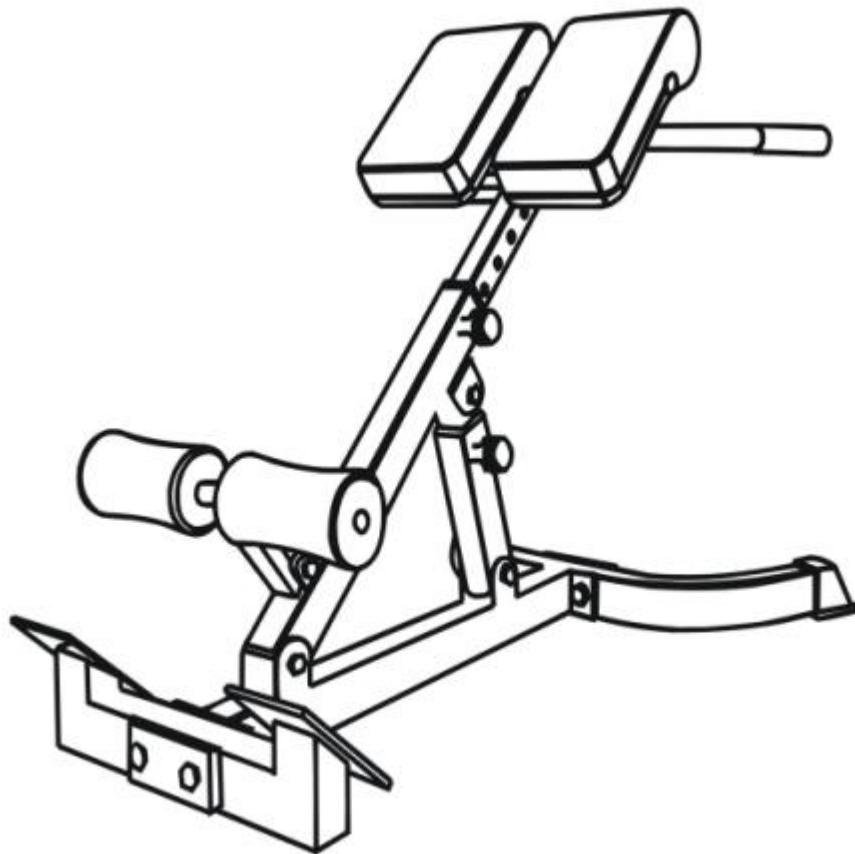

**MANUAL**

art. BF-HYP1

## **Important Safety Instructions**

- 1.This product is used to train the abdominal and hand muscle groups, please use our product reasonably and do not try high-risk movements
- 2.This product is only used for daily fitness training. If you suffer from lumbar disc herniation or bone disease, please use our product under the guidance of your doctor.
- 3.Children under the age of 6 are prohibited from using our product for training. It is recommended that children aged 6-15 use this training product under the supervision of their parents.
- 4.The weight of this product is 150KG, please do not try to break through the weight limit
- 5.Please do not put the product in the sun exposure place, it is easy to cause damage to the product

## **Product Warranty Policy**

- 1.Within 30 days of purchase, if the user has any quality problems with the product, they can contact us at any time through the purchase link, or choose to return, exchange or repair for free
- 2.It is normal for the product to bump off the paint during production and transportation. If you need to replace the spare parts, please contact us, and we will reply within 24 hours

## Assembly Instruction



1.INCLINED RISER 1PCS



2.BOTTOM TURE 1PCS



3. ADJUST THE OUTER 1PCS



4.ADJUST THE INNER SLEEVE 1PCS



5.BACK BOTTOM TUBE 1PCS



6.FRONT BOTTOM 1PCS



7.HOOK LEG FRAME 1PCS



8.ADJUST TUBE 1PCS



9.LEFT HANDLE 1PCS



10.RIGHT HANDLE 1PCS



11.ARM CURL CUSHION 2PCS



12.M10\*70mm Bolt 7PCS



13. M8\*60mm Bolt 1PCS



14.M10\*60mm Bolt 2PCS



15.M8\*40mm Bolt 4PCS



16.M10 Lock nut 10PCS



17. M10 Washer 20PCS



18.M8 Washer 4PCS

## EXPLODED-VIEW ASSEMBLY DRAWING

PART NO.	DESCRIPTION	QTY
1.	Inclined Riser	1
2.	Bottom Tube	1
3.	Adjust The Outer	1
4.	Adjust The Inner Sleeve	1
5.	Back Bottom Tube	1
6.	Front bottom	1
7.	Hook Leg Frame	1
8.	Adjust Tube	1
9.	Left Handle	1
10.	Bight Handle	1
11.	Arm Curl Cushion	2
12.	M10*70mm Bolt	7
13.	M8*60mm Bolt	1
14.	M10*60mm Bolt	2
15.	M8*40mm Bolt	4
16.	M10 Lock Nut	10
17.	M10 Washer	20
18.	M8 Washer	4
19.	Adjustment knob	
20.	Sleeve	
21.	Sleeve	
22.	Foot plastic support	
23.	Foam roller	

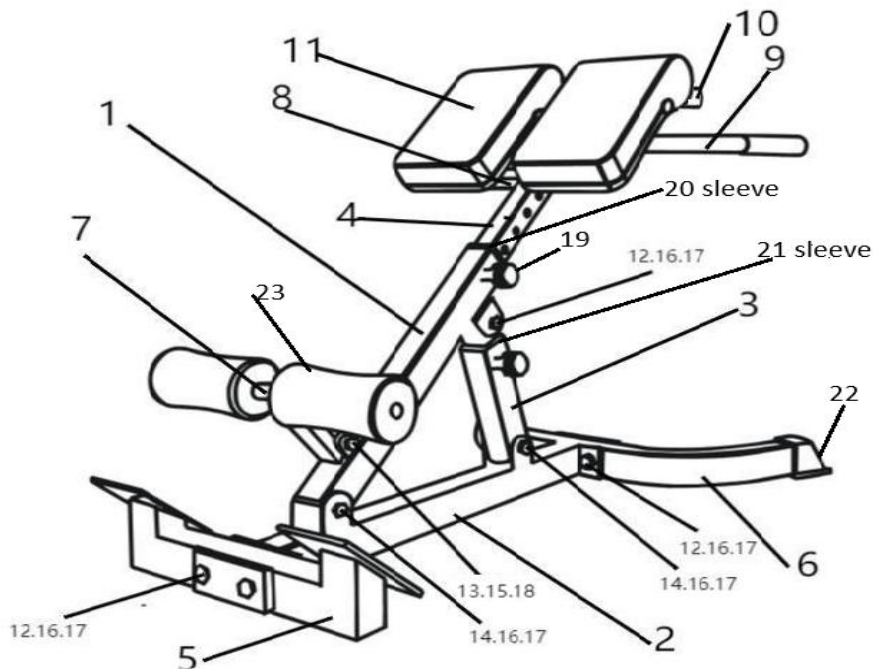

## STEP 1



Put the Bottom Tube (2) on the floor, then put the Back Bottom Tube (5) and the Front bottom tube(6) on both sides respectively, and use 4pcs M10 \*70mm Bolts (12), 4pcs M10 Lock Nuts (16), 8pcs M10 Washers (17) to connect the three parts together.

## STEP 2



Connect the Inclined Riser (1) to the bayonet of the rear base as shown in the figure, and use 1pcs M10\*60mm Bolt (14), 1pcs M10 Lock Nut (16), 2pcs M10 Washers (17) to connect together.

### STEP 3

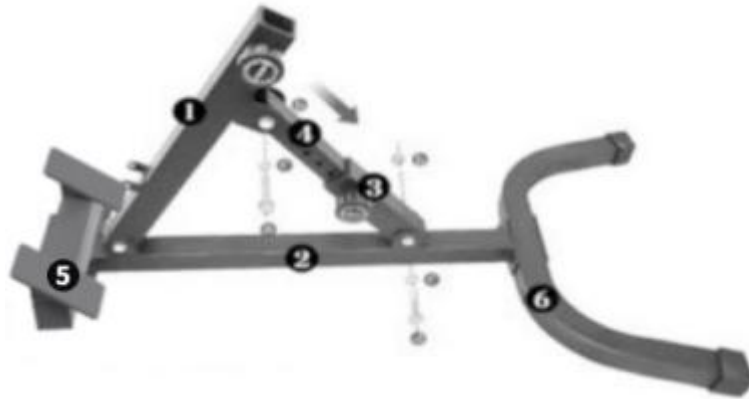

Connect the Adjust The Outer(3) with the bayonet of the front base port as shown in the figure, Place the Adjust The Inner Sleeve(4) on the Inclined Riser(1) and connect it with the lower bayonet as shown in the figure, insert the Adjust The Inner Sleeve(4) into the opening of the Adjust The Outer(3) to fix the product, and use 1pcs M10\*70mm Bolt(12), 1pcs M10\*60mm Bolt(14), 2pcs M10 Lock Nuts(16), 2pcs M10 Washers(17) to connect together.

### STEP 4



Insert the Adjust Tube (8) into the Inclined Riser (1) and fix it.

## STEP 5

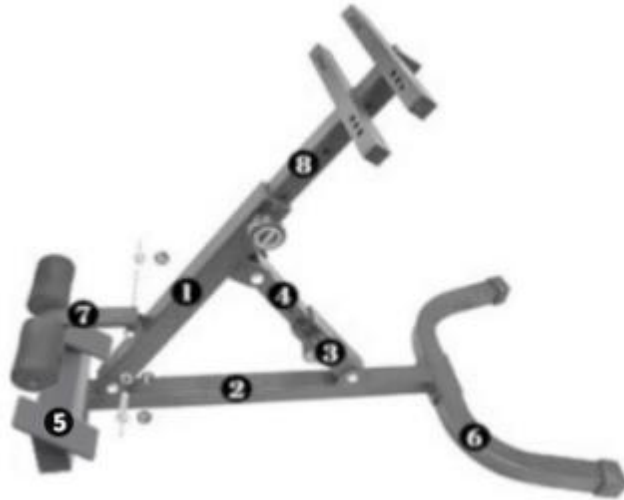

Place the Hook Leg Frame (7) on the top of the Inclined Riser(1) and connect as shown in the figure, and use 1pcs M8\*60mm Bolt(13), 2pcs M8 Lock Nuts(15), 2pcs M8 Washers(18) to connect together.

## STEP 6



Fix the Left Handle (9) and the Right Handle (10) on the left and right sides of the upper end of the Adjust Tube(8) according to the left and right positions, and use 2pcs M10\*70mm Bolts (12), 2pcs M10 Lock Nuts (16), 2pcs M10 Washers (17) to connect together.

## STEP 7

After completing the first six steps, remove nut on the back of Arm Curl Cushion (11) and place it on the Adjust Tube (8), get finished Hyperextension.



# BODYFLEX®

Уред за хиперекстензия  
Bodyflex Back

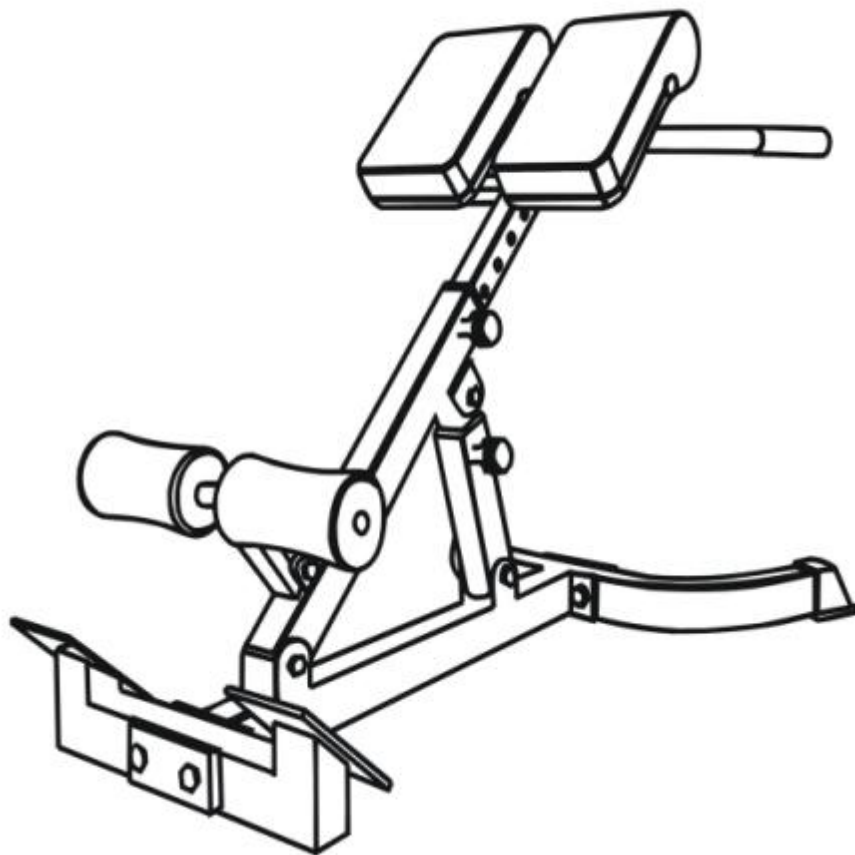

**УПЪТВАНЕ**

art. BF-HYP1

- 1) Преди да използвате тази комбинирана лежанка или да започнете която и да е програма с упражнения, консултирайте се с вашия лекар. Това е особено важно за лица над 35 години или лица със съществуващи преди това здравословни проблеми. Нашата компания не поема никаква отговорност за лични наранявания или повреди на имущество, претърпени посредством или от употребата на този продукт.
- 2) За да понижите опасността от възможни наранявания на потребителя, важно е да се запознаят с това ръководство и следващите предпазни мерки преди работа.

### ***Предпазни мерки за безопасност и съвети:***

Собственикът носи отговорността да осигури, че всички потребители на тази машина за упражнения са прочели ръководството на потребителя и са запознати с предупрежденията и предпазните мерки за безопасност.

- \* Тази машина трябва да се използва само върху равна повърхност и е предназначена за използване само в закрити помещения. Тази машина не трябва да се помещава в гараж, патио или в близост до вода.
- \* На машината в даден момент трябва да се упражнява само един човек.
- \* Ако потребителят изпита виене на свят, гадене, болки в гърдите или други необичайни симптоми, незабавно трябва да СПРЕ тренировката. **НЕЗАБАВНО СЕ КОНСУЛТИРАЙТЕ С ЛЕКАР.**
- \* Дръжте ръцете си далеч от всички движещи се части.
- \* Винаги носете подходящо тренировъчно облекло, когато тренирате. **НЕ НОСЕТЕ** носете роби или друго облекло, което може да бъде захванато от машината. При използване на машината също така са необходими маратонки или обувки за аеробика.
- \* Използването на машината трябва да се извършва само по предназначението, както е описано в това ръководство. **НЕ ИЗПОЛЗВАЙТЕ** приспособления за прикачване, които не са препоръчани от производителя.
- \* Не помещавайте никакъв остър обект около машината.
- \* Лица с увреждания не трябва да използват машината, без присъствието на квалифицирано лице или лекар.
- \* Преди да използвате машината за упражняване, винаги изпълнявайте упражнения за разтягане с цел правилно разгриване.
- \* Никога не работете с машината, ако тя не функционира изправно.
- \* По време на тренировка е препоръчително да има наблюдаващ.

## **Забележка:**

По-голямата част от изброения хардуер за сглобяване е опакован отделно, но някои хардуерни елементи са били предварително инсталирани в идентифицираните части за монтаж. В тези случаи просто свалете и после повторно инсталирайте хардуера, съгласно изискванията за монтажа.

**Моля следвайте индивидуалните стъпки за сглобяване и внимавайте за всички предварително инсталиран хардуер.**

## **Монтаж**

Заб.: Препоръчва се сглобяването на тази машина да се извършва от двама или повече души с цел избягване на възможно нараняване.

**ОТСТРАНЕТЕ ВСИЧКИ ЗАЩИТНИ ЛЕНТИ И ОПАКОВКИ, ПРЕДИ ДА ЗАПОЧНЕТЕ И ПРОВЕРЕТЕ В СТИРОПОРИТЕ ЗА ЧАСТИ.**

Следвайте стриктно схемите на монтаж по-горе.

### **СТЪПКА 1**

Поставете долната тръба (2) на пода, след това поставете задната долна тръба (5) и предната долна тръба (6) съответно от двете страни и използвайте 4 бр M10 \*70mm болтове (12), 4 бр M10 контрагайки ( 16), 8 бр M10 шайби (17) за свързване на трите части заедно .

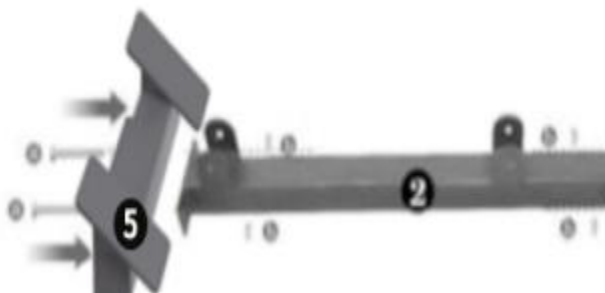

## СТЪПКА 2



Свържете наклонения щранг (1) към щика на задната основа, както е показано на фигурата, и използвайте 1 бр. M10\*60 mm болт (14), 1 бр. M10 контрагайка (16), 2 бр. M10 шайби (17), за да ги свържете заедно .

## СТЪПКА 3

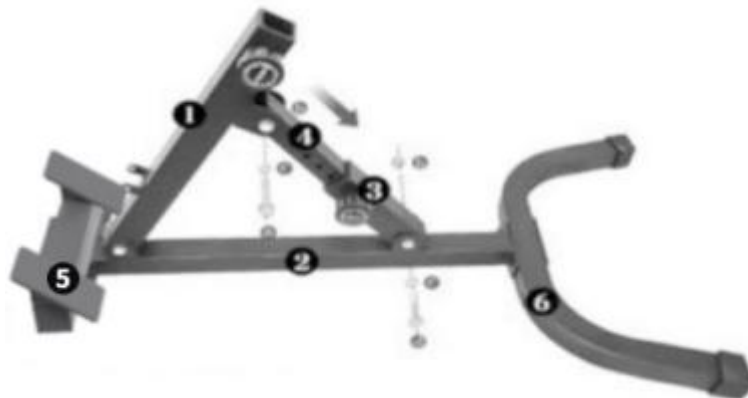

Свържете регулиращата външна част (3) с предния основен порт, както е показано на фигурата, поставете регулиращата вътрешна втулка (4) върху наклонения щранг (1) и я свържете с долния байонет, както е показано на

фигурата , поставете щифта на вътрешната втулка (4) в отвора на Регулиране на външния (3), за да фиксирате продукта, и използвайте 1 бр . M10\*70 mm болт (12), 1 бр . M10 \* 60 mm болт (14), 2 бр . M10 контрагайки (16), 2 бр M10 шайби (17) за свързване заедно .

#### СТЪПКА 4



Поставете регулиращата тръба (8) в наклонения щранг (1) и я фиксирайте.

## СТЪПКА 5

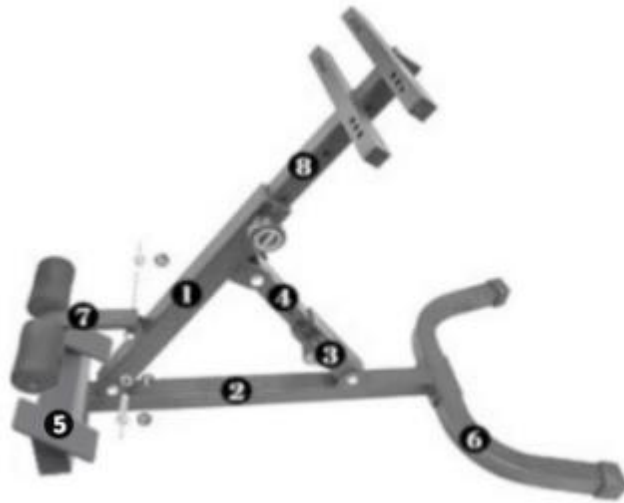

Поставете рамката на крака на куката (7) в горната част на наклонения щранг (1) и свържете, както е показано на фигурата, и използвайте 1 бр M8\*60 mm болт (13), 2 бр M8 контрагайки (15), 2 бр M8 шайби (18) ), за да се свържете заедно .

## СТЪПКА 6



Фиксирайте лявата дръжка (9) и горната дръжка (10) от лявата и дясната страна на горния край на регулиращата тръба (8) според лявата и дясната позиция и използвайте 2 бр M10\*70 mm болтове (12), 2 бр M10 контрагайки (16), 2 бр M10 шайби (17) за свързване заедно .

След като завършите първите шест стъпки, отстранете гайката на гърба на възглавницата за ръцете (11) и я поставете върху тръбата за регулиране (8), завършете хиперекстензията .



***ИЗХВЪРЛЯНЕ:***

Моля, запазете опаковката за случаи на ремонт /гаранционен ремонт . Уредът не трябва да се изхвърля заедно с домашния боклук .

Уважаеми клиенти, Вие сте длъжни да предадете за рециклиране съответните материали от уреда:

- Външна опаковка (картон)
- Отляти части от полистрол
- Опаковки и торбички от полиетилен
- Електрооборудване
- Каиши от полипропилен
- Уредът не трябва да се изхвърля заедно с домашния боклук

*За връзка с фирми за рециклиране на отпадъците се обърнете към вносителя!*

***ВНОСИТЕЛ ЗА БЪЛГАРИЯ:***

*СПОРТЕН СКЛАД БГ*

*Соларшоп ЕООД*

*гр. Пазарджик, ул. Димчо Дебелянов 27*

*тел: 0888 827 355*

*[www.sportensklad.bg](http://www.sportensklad.bg)*